

## Verkehrsspiegel Edelstahl eckig

Der Verkehrsspiegel überzeugt mit seiner optimalen Bildqualität, einer UV-Unempfindlichkeit und hoher Lebensdauer.

Artikelnummer VL-854



### Produktbeschreibung

Der eckige Verkehrsspiegel mit einer Spiegelfläche aus Edelstahl gewährleistet eine **hohe Sicherheit im Verkehr** und verfügt über einen weißen **Rahmen mit roten Reflexstreifen**. Es wird eine **verbesserte Sichtbarkeit** an gefährlichen Kreuzungen sowie an Ausfahrten von Garagen und Parkplätzen ermöglicht. Der Spiegel überzeugt mit seiner optimalen Bildqualität, einer UV-Unempfindlichkeit und hoher Lebensdauer.

Eine **Universalhalterung** für die Wand- und Pfostenmontage ist bereits **inklusive**. Diese besteht aus feuerverzinktem Stahl und eignet sich für Wände und Pfeiler (für Rundpfosten  $\varnothing$  60 bis 90 mm sowie 60x80 oder 80x80 mm). Die Halterung erlaubt eine sehr präzise Einstellung der Spiegelposition. Eine Widerstandsfähigkeit bei Windstärken bis zu 183km/h wurde getestet.

#### Lieferung

Unsere Spiegel kommen fertig montiert ab Werk. Innerhalb Deutschland liefern wir versandkostenfrei.

#### Montagehinweis:

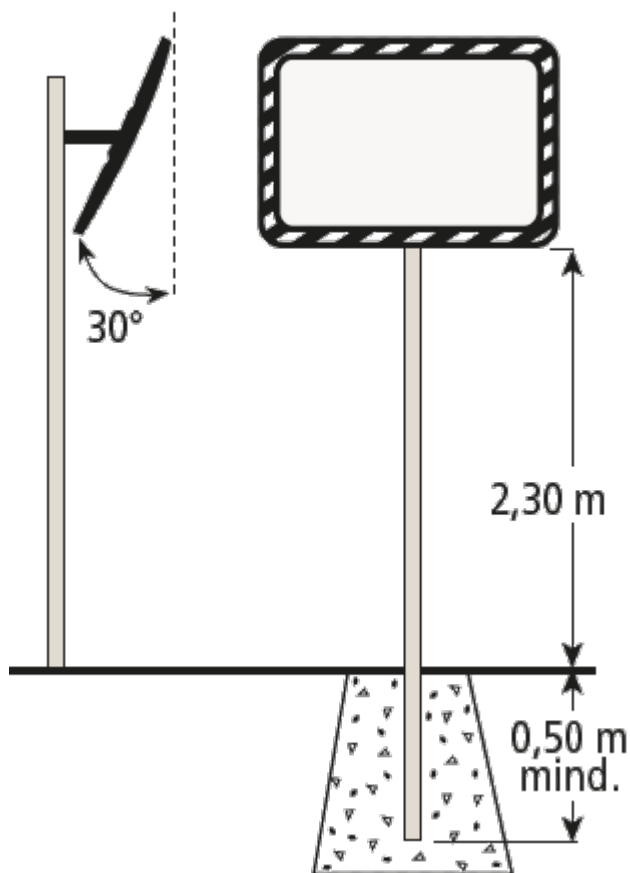

## Produktmerkmale

- Wölbung: Blickwinkel 90°
- Garantiedauer: 7 Jahre
- Inklusive Universal-Halterung
- Rahmen aus Kunststoff

## Technische Daten

<b>Material Spiegel</b>	Edelstahl
<b>Material Umrandung</b>	Kunststoff, weiß
<b>Größe Spiegel</b>	600 x 400 mm 800 x 600 mm
<b>Größe Rahmen</b>	750 x 600 mm 956 x 756 mm
<b>Beobachterabstand zum Spiegel</b>	ca. 9 Meter
<b>Gesichtsfeld</b>	Bis zu 90° (2 Blickrichtungen)
<b>Gewicht</b>	ca. 18   24

## Weitere Bilder

